

Honda CB 500 F

PL

W skład zestawu wchodzi:

1. Orurowanie lewe.
2. Orurowanie prawe.
3. Łącznik przedni.
4. 2 śruby M8x25 mm z podkładkami i nakrętkami.
5. Śruba M10x70 mm z tulejką dystansową 14 mm i podkładką.
6. Śruba M10x 90 mm podkładką.
7. Śruba M10x80 mm z tulejką dystansową 25 mm i podkładką.
8. Śruba M10x80 mm z podkładką.
9. 2 opcjonalne tulejki dystansowe 5 mm.

Orurowanie powinno być zakładane tylko przez osobę wykwalifikowaną. Należy zwrócić szczególną uwagę na wiązki elektryczne, przewody hamulcowe oraz przewody gumowe chłodzenia silnika tak, aby nie były przyciśnięte lub nie tarte podczas eksploatacji z powodu złe przeprowadzonego montażu orurowania.

Całość orurowania założyć swobodnie dopiero na końcu skrócić docelowo.

1. Wykręcić 2 śruby silnikowe z lewej strony motocykla (Rys. 3 pkt. 5 i 6), uprzednio podpierając silnik od spodu za pomocą lewarka. W wypadku nie podparcia bloku silnika istnieje możliwość opadnięcia silnika i problemów z ponownym wkręceniem śrub.

UWAGA! Nie wolno jednocześnie wykręcać śrub z lewej i prawej strony motocykla. Należy zwrócić uwagę na tulejki dystansowe znajdujące się na śrubach między blokiem silnika a ramą motocykla, aby po zainstalowaniu orurowania nadal znajdowały się na swoim miejscu (Rys. 5 i 6 pkt. 10).

2. Zainstalować lewe orurowanie (Rys. 4 pkt. 1) przykręcając je w miejscu śrub usuniętych w kroku 1:

- w górnej części do przykręcenia użyć śruby M10x90 mm z zestawu (Rys. 1-5 pkt. 6),
- w dolnej części do przykręcenia użyć śruby M10x70 mm z zestawu z tulejką dystansową 14 mm (Rys. 1-5 pkt. 5).

Uwaga! W wypadku instalowania orurowania górnego i dolnego razem na śrubie dolnej M10x70 mm jest również umieszczany przedni uchwyt dolnego orurowania (Rys. 2 i 6 pkt. 9). Jeśli orurowanie górne jest instalowane bez dolnego, pomiędzy uchwytem orurowania górnego a łbem śruby należy umieścić opcjonalną tulejkę 5 mm z zestawu (Rys. 5 pkt. 9).

3. Powtórzyć analogicznie kroki 1 i 2 w celu zainstalowania prawego orurowania (Rys. 7 pkt. 2):

 - w górnej części do przykręcenia użyć śruby M10x80 mm z zestawu (Rys. 1 i 7 pkt. 8),
 - w dolnej części do przykręcenia użyć śruby M10x80 mm z zestawu z tulejką dystansową 25 mm (Rys. 1 i 7 pkt. 7).

Uwaga! W wypadku instalowania orurowania górnego i dolnego razem na śrubie dolnej M10x80 mm jest również umieszczany przedni uchwyt dolnego orurowania (Rys. 1 pkt. 9). Jeśli orurowanie górne jest instalowane bez dolnego, pomiędzy uchwytem orurowania górnego a łbem śruby należy umieścić opcjonalną tulejkę 5 mm z zestawu (Rys. 2 i 7 pkt. 9).

4. Połączyć prawe i lewe orurowanie łącznikiem przednim (Rys. 1, 2 i 7 pkt. 3) używając 2 śrub M8x25 mm z nakrętkami (Rys. 1, 2 i 7 pkt. 4)
5. Dokręcić docelowo wszystkie śruby i nakrętki orurowania.

Honda CB 500 F

The set includes:

1. Left piping.
2. Right piping.
3. Front connector.
4. 2 bolts M8x25 mm with washers and nuts.
5. Bolt M10x70 mm with spacer sleeve 14 mm and washer.
6. Bolt M10x 90 mm washer.
7. Bolt M10x80 mm with spacer sleeve 25 mm and washer.
8. Bolt M10x80 mm with washer.
9. 2 optional spacer sleeves 5 mm.

Piping should be installed only by a qualified person. Pay particular attention to the electric beams, brake hoses and rubber hoses for engine cooling, so that they are not pinched or they doesn't chafe during operation due to wrong installation of piping. During installation it is recommended to set up piping freely.

1. Support the motorcycle engine using a jack and remove 2 engine bolts on the left site of the motorcycle (Fig. 3 pt. 5 and 6). Not supported engine can move downwards, what will cause problems with screwing back of bolts.

WARNING! Do not remove at the same time the screws on the left and right side of the motorcycle. Pay attention on the spacers sleeves on the screws located between the engine block and the frame of the motorcycle, after crash bars installation they still should be in place (Fig. 5 and 6 pt. 10).

2. Install the left piping (Fig. 4 pt. 1). Screw it in places of bolts removed in step 1:
 - in the upper part use M10x90 mm bolt from the set (Fig. 1-5 pt. 6),
 - in the lower part use M10x70 mm bolt from the set with spacer sleeve 14 mm (Fig. 1-5 pt. 5).Attention! In the case of installing the upper and lower piping, on the lower M10x70 mm bolt is also placed the front handle of the lower piping (Fig. 2 and 6 pt. 9). If the upper piping is installed without the bottom part, between the handle of the upper piping and the bolt's head must be placed optional spacer sleeve 5 mm set (Fig. 5 pt. 9).
3. Analogously repeat steps 1 and 2 to install the right piping (Fig. 7 pt. 2):
 - in the upper part use M10x80 mm bolt from the set (Fig. 1 and 7 pt. 8),
 - in the lower part use M10x80 mm bolt from the set with spacer sleeve 25 mm (Fig. 1 and 7 pt. 7).Attention! In the case of installing the upper and lower piping, on the lower M10x80 mm bolt is also placed the front handle of the lower piping (Fig. 1 pt. 9). If the upper piping is installed without the bottom part, between the handle of the upper piping and the bolt's head must be placed optional spacer sleeve 5 mm set (Fig. 2 and 7 pt. 9).
4. Connect the left and right piping using front bracket (Fig. 1, 2 and 7 pt. 3) and 2 bolts M8x25 mm with nuts (Fig. 1, 2 and 7 pt. 4)
5. Tighten all bolts and nuts holding the piping.

Honda CB 500 F

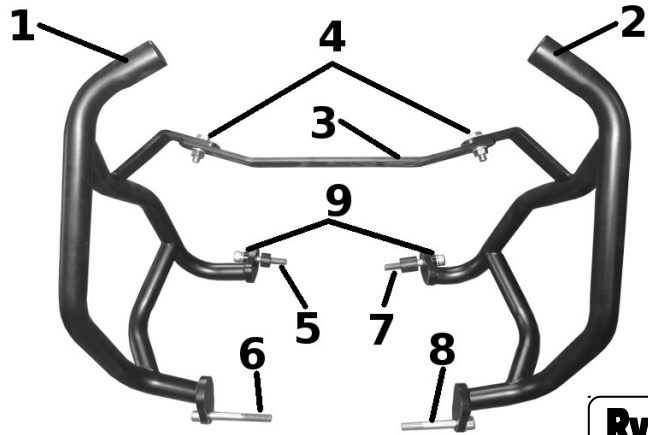

Rys. / Fig. 1

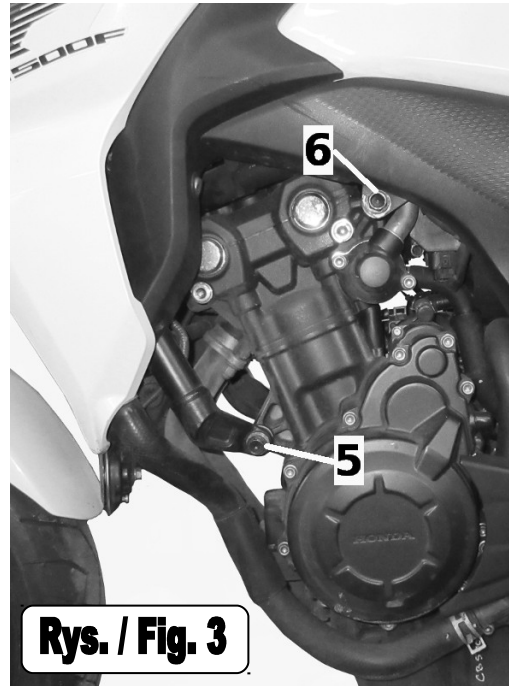

Rys. / Fig. 3

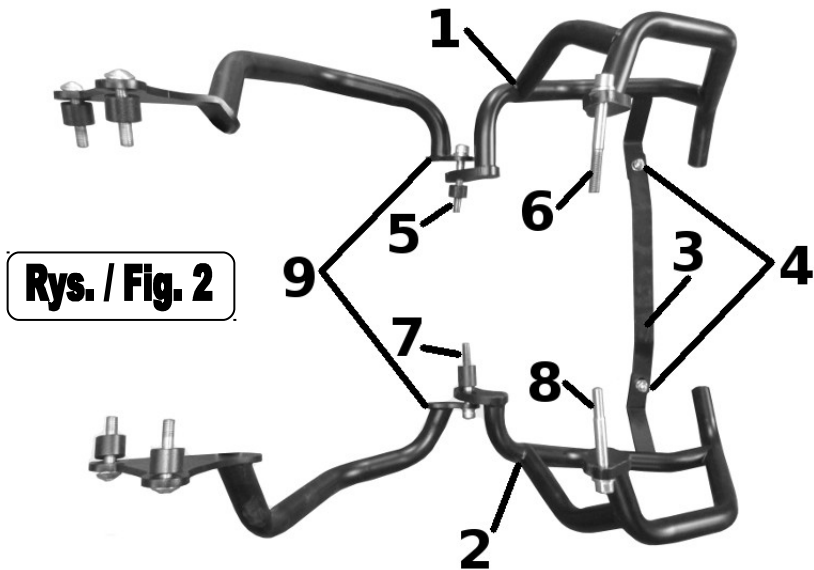

Rys. / Fig. 2

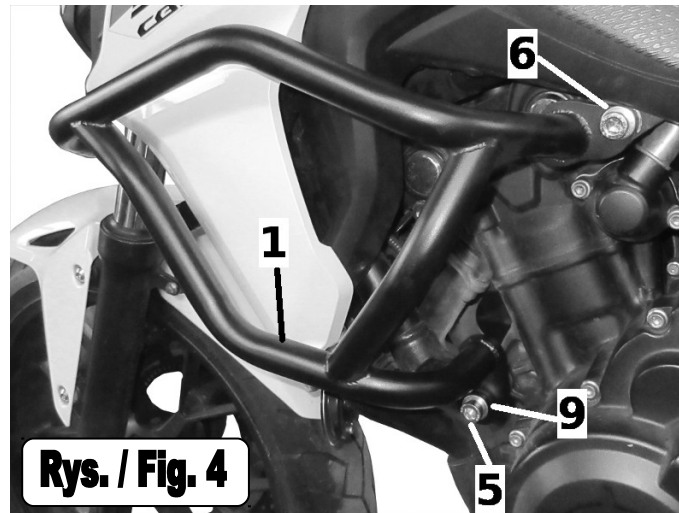

Rys. / Fig. 4

Instrukcja montażu gmołi górnych dla / Upper crash bars installation instruction for

Honda CB 500 F

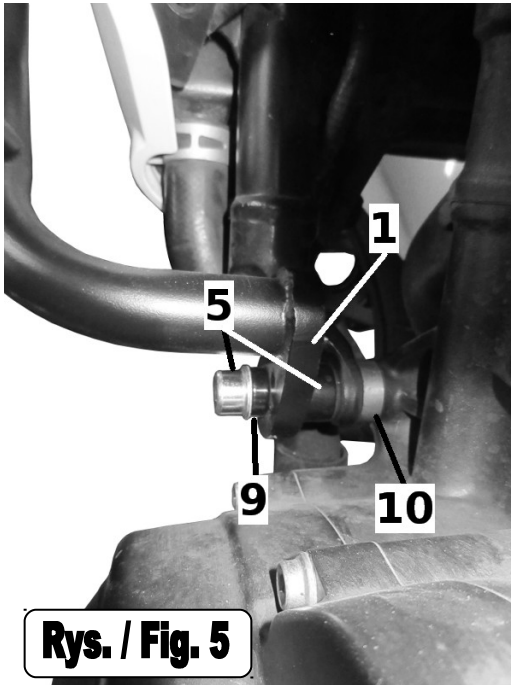

Rys. / Fig. 5

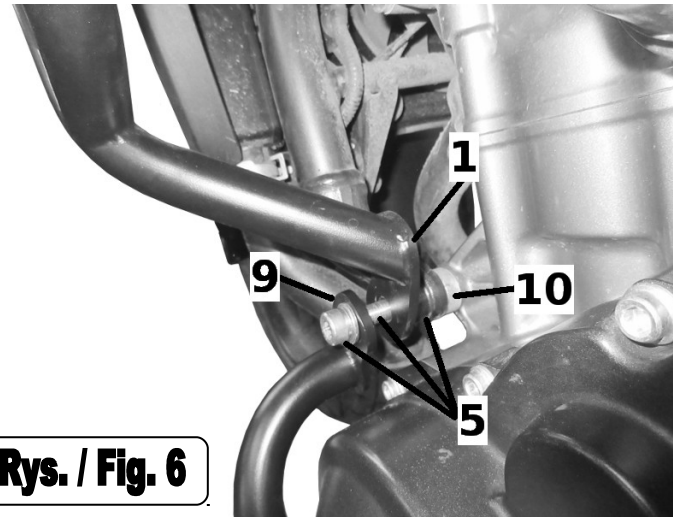

Rys. / Fig. 6

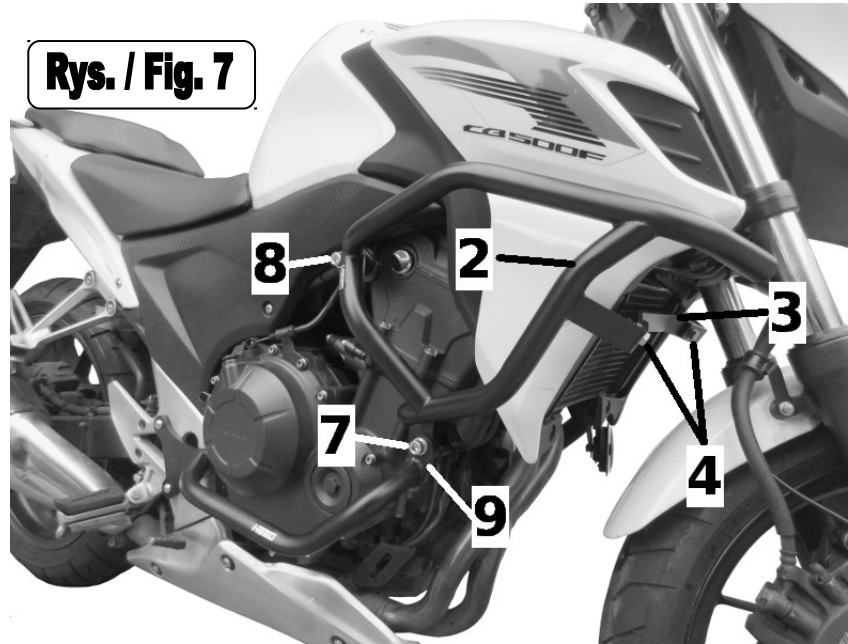

Rys. / Fig. 7