

BMW F 650/F 700 GS

PL

W skład zestawu wchodzi (Rys. 1):

1. Osłona silnika
2. Uchwyt osłony silnika
3. Śruba M8x110mm z podkładką
4. 4 wibroizolatory z podkładkami
5. 4 nakrętki
6. 2 Śruby M6x20mm z podkładkami

Osłona powinna być zakładane tylko przez osobę wykwalifikowaną. Należy zwrócić szczególną uwagę na wiązki elektryczne, przewody hamulcowe oraz przewody gumowe chłodzenia silnika tak, aby nie były przyciśnięte lub nie tarte podczas eksploatacji z powodu źle przeprowadzonego montażu orurowania.

Całość orurowania założyć swobodnie dopiero na końcu skręcić docelowo. Do zabezpieczenia połączeń gwintowanych wszystkich śrub i nakrętek zaleca się użycie średnio demontowalnego kleju do gwintów (np. „Loctite”).

1. Przykręcić uchwyt osłony z zestawu (Rys.2 pkt.2) śrubą M8x110mm z podkładką (Rys.2 pkt.3) z zestawu (nie dokręcać śruby do końca)
2. Przykręcić 4 wibroizolatory z podkładkami (Rys.3 pkt.4) z zestawu
3. Nałożyć osłonę silnika na 4 wibroizolatory (Rys.4 pkt.4), zainstalowane w kroku 2
4. Przykręcić osłonę nakrętkami z zestawu do wibroizolatorów (Rys.5 pkt.5), następnie w przedniej części osłony przykręcić ją 2 śrubami M6x20mm z podkładkami (Rys.5 pkt.6) z zestawu
5. Dokręcić wszystkie śruby docelowo (w tym śrubę trzymającą uchwyt osłony zainstalowaną w kroku 2 (Rys.6 pkt.3))

Po przejechaniu 50 km zalecane jest sprawdzenie poprawności dokręcenia wszystkich śrub.

The set includes (Fig. 1):

1. Engine guard
2. Engine guard handle
3. M8x110mm bolt with washer
4. 4 rubber shock absorbers
5. 4 nuts
6. 2 M6x20mm bolts with washers

EN

Engine guard should be installed only by a qualified person. Pay particular attention to the electric beams, brake hoses and rubber hoses for engine cooling, so that they are not pinched or they doesn't chafe during operation due to wrong installation of piping. During installation it is recommended to set up engine guard freely.

Medium strength liquid thread-locker (i.e., “Loctite”) should be used to secure all screws, bolts and nuts.

1. Screw engine guard handle from the set (Fig.2 pt.2) with M8x110mm with washer (Fig.2 pt.3) from the set (do not screw bolt to the end)
2. Screw 4 rubber shock absorbers with washers (Fig.3 pt.4) from the set
3. Put engine guard on 4 rubber shock absorbers (Fig.4 pt.4), which were installed in step 2
4. Screw engine guard with nuts from the set to rubber shock absorbers (Fig.5 pt.5), then in the front guard side, screw 2 M6x20mm bolts with washers (Fig.5 pt.6) from the set
5. Tighten all the screws ultimately (including bolt, which is holding engine guard handle installed in step 1 (Fig.6 pt.3))

After 50 km it is recommended to control, if all bolts are tightened correctly.

BMW F 650/ F 700 GS

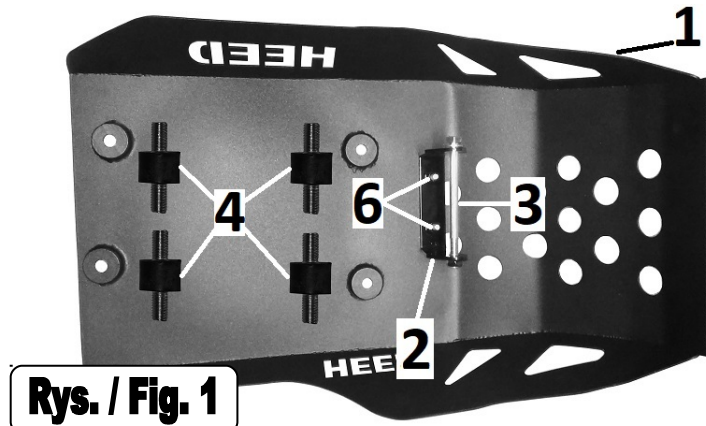

Rys. / Fig. 1

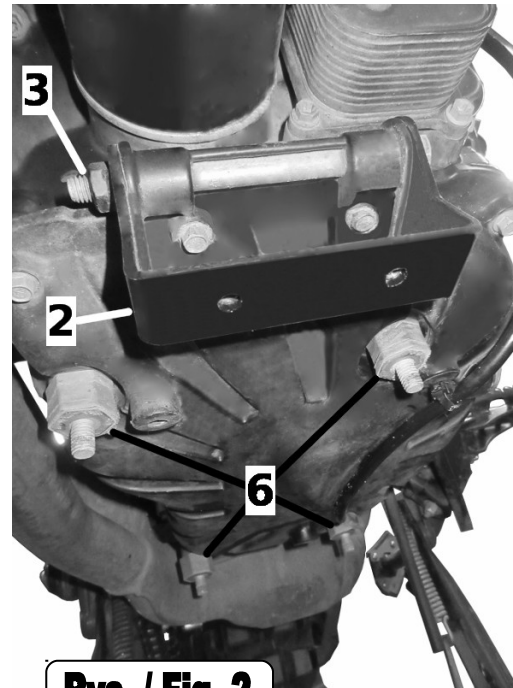

Rys. / Fig. 2

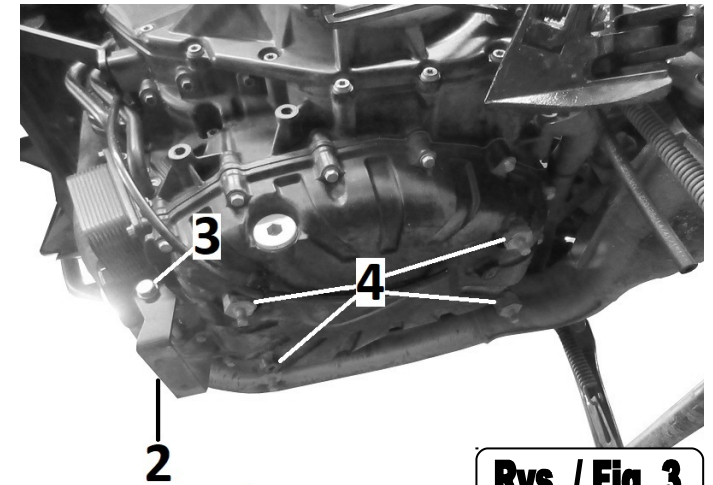

Rys. / Fig. 3

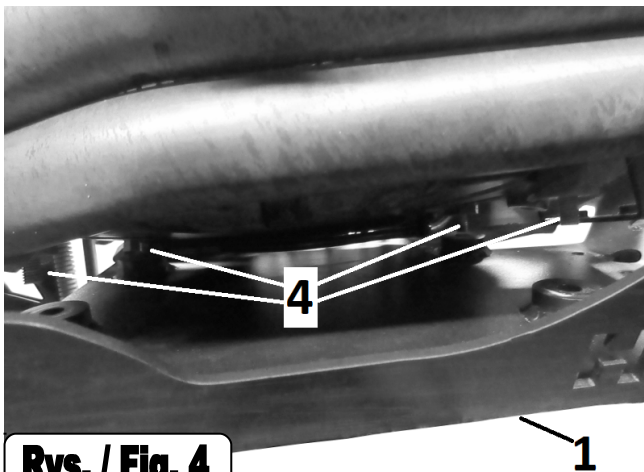

Rys. / Fig. 4

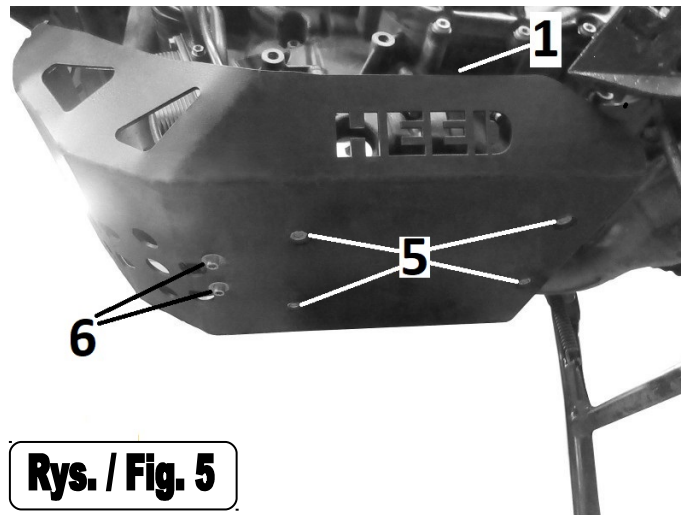

Rys. / Fig. 5

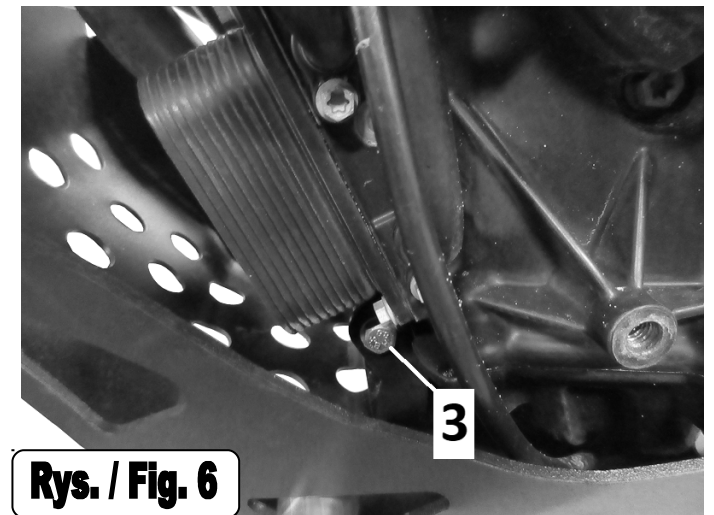

Rys. / Fig. 6